

D GB F E I NL N PL CZ H RUS SK

VIGOUR

Pure Lebenskraft im Bad



Montage und Bedienung

Zubehör

MONTAGE UND BEDIENUNG

Zubehör

INHALTSVERZEICHNIS

D			N		
Für den Installateur	3		For installatøren	3	
Einbaumaße	4 - 6		Byggemål	4 - 6	
Montage	7 - 11		Montasje	7 - 11	
Bedienungsanleitung für den Benutzer	12		Bruksanvisning for brukeren	12	
Pflegeanleitung für VIGOUR Armaturen	13 - 14		Vedlikehold av VIGOUR-armatur	13 - 14	
GB			PL		
For the Plumber	3		Dla instalatora	3	
Installation dimensions	4 - 6		Wymiary wbudowania	4 - 6	
Mounting	7 - 11		Montaż	7 - 11	
Operating instructions for the user	12		Instrukcja obsługi dla użytkownika	12	
Care and maintenance instructions for VIGOUR faucets	13 - 14		Instrukcja pielęgnacji armatury VIGOUR	13 - 14	
F			CZ		
Pour l'installateur	3		Pro instalatéry	3	
Dimensions d'encastrement	4 - 6		Montážní rozměry	4 - 6	
Instructions	7 - 11		Montáž	7 - 11	
Mode d'emploi pour l'utilisateur	12		Návod k obsluze pro uživatele	12	
Conseils d'entretien de notre robinetterie	13 - 14		Návod k ošetřování armatur VIGOUR	13 - 14	
E			H		
Para el instalador	3		A szerelő számára	3	
Dimensiones de instalación	4 - 6		Beszereles méretek	4 - 6	
Instrucciones	7 - 11		Szerelés	7 - 11	
Instrucciones de servicio para el usuario	12		Návod k obsluze pro uživatele	12	
Consejos para el mantenimiento de nuestra grifería	13 - 14		Ápolási leírás VIGOUR szerelvényekhez	13 - 14	
I			RUS		
Per l'installatore	3		Для слесаря-сантехника	3	
Dimensioni d'ingombro	4 - 6		Установочные размеры	4 - 6	
Istruzione	7 - 11		Монтаж	7 - 11	
Istruzioni d'uso per l'utente	12		Инструкция для пользователя	12	
Rubinetteria VIGOUR			Указания по уходу за арматурой VIGOUR		
Manutenzione delle superfici	13 - 14			13 - 14	
NL			SK		
Voor de installateur	3		Pre inštalatéra	3	
Inbouwmaten	4 - 6		Montážne rozmery	4 - 6	
Montage	7 - 11		Montáž	7 - 11	
Handleiding voor de gebruiker	12		Návod na obsluhu pre používateľa	12	
Onderhoudsvorschriften voor VIGOUR kranen	13 - 14		Návod na ošetrovanie armatúr VIGOUR	13 - 14	

FÜR DEN INSTALLATEUR

For the Plumber

Pour l'installateur

Para el instalador

Per l'installatore

Voor de installateur

For installatøren

Dla instalatora

Pro instalatéry

A szerelő számára

Для слесаря-сантехника

Pre inštalatéra

D Achtung!

Bei Frostgefahr Hausanlage entleeren.

Vor Einbau der Armatur Rohrleitung gut spülen
Schäden, die infolge unsachgemässer Behandlung, natürlicher
Abnutzung oder zu grosser Inanspruchnahme entstanden sind,
sind von unseren Garantieleistungen ausgeschlossen!

GB Warning!

If there is a danger of frost, drain domestic system.

Flush pipes well before installing mixer

Damage caused by incorrect handling, natural wear, or applying
too much force is excluded from our warranty provisions!

F Attention!

En cas de risque de gel, vidanger l'installation domestique.

Purger l'installation avant la pose de la robinetterie

Les dommages intervenus suite à une manipulation incorrecte,
à une usure normale ou à une sollicitation excessive sont
exclus de nos prestations de garantie!

E ¡Atención!

Si hay peligro de heladas, proceda a desaguar el sistema de
fontanería de la casa.

Antes de colocar el monobloc purgar la instalación

¡Daños ocasionados por un manejo inapropiado, desgaste natural
o una mayor utilización están excluidos de nuestra garantía.

I Attenzione!

Scaricare l'impianto domestico in caso di pericolo di gelate.

Prima di installare il miscelatore spurgare bene le condutture.

Danni attribuibili ad un impiego non appropriato, naturale usura
o eccessiva sollecitazione non sono coperti dalla nostra presta-
zione di garanzia!

NL Opgelet!

Bij vorstgevaar huisinstallatie aftappen.

Voor het inbouwen van de kraan, waterleiding goed doorspoelen.

Schade die door ondeskundige behandeling, natuurlijke slijtage of te
grote belasting ontstaat is van onze garantie uitgesloten!

N OBS!

Ved frostfare skal kassetten tas ut og anlegget tømmes.

Gjennomspyl rørledningene godt før montering av armaturen.

Skader som er oppstått som følge av ikke forskriftsmes-
sig behandling, naturlig slitasje eller for stor belastning,
dekkes ikke av vår garanti!

PL Uwaga!

Przy zamrożeniu mrozem należy opróżnić instalację
domową.

Przed zamontowaniem armatury należy dokładnie wypłukać
instalację.

Szkody, które powstały z powodu niewłaściwego
traktowania, zużycia naturalnego lub zbyt intensywnego
wykorzystania nie podlegają naszej gwarancji!

CZ Pozor!

V případě nebezpečí mrazu vyprázdněte vodovodní
rozvody.

Před montáží armatury potrubí dobře propláchněte.

Poškození, k nimž dojde v důsledku neodborného
zacházení, přirozeného opotřebení nebo příliš velkého
namáhání, jsou ze záručních plnění vyloučena!

H Figyelem!

Fagyveszély esetén víztelenítse a házi berendezést!

A szerelvény beszerelése előtt jól öblítjük a csövezetéket.

A szakszerűtlen kezelés, a természetes elhasználódás
vagy a túlzott igénybevétel miatt bekövetkezett károkat
kizártuk a garanciavállalásunk köréből!

RUS Внимание!

Если есть вероятность замерзания труб,
то необходимо удалить всю воду из системы.

Перед установкой арматуры хорошо промойте
трубопровод

Ущерб, возникший в результате неквалифицированного
обращения, естественного износа или чрезмерной
нагрузки, исключается из наших гарантийных
обязательств!

SK Pozor!

V prípade nebezpečenstva mrazu vypustite domové
zariadenie.

Pred montážou armatúry potrubia dobre prepláchnite.

Poškodenia, ktoré vzniknú v dôsledku neodborného
ošetrovania, prirodzeného opotrebovania alebo príliš
veľkého zaťaženia, sú vylúčené z našich záručných
výkonov!

722501000025
VIGOURCWUPK15

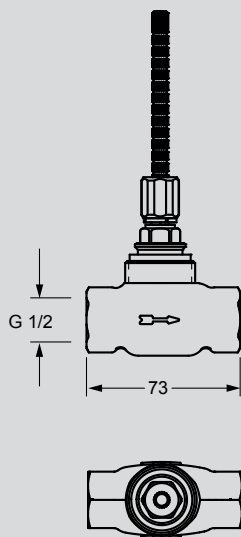

EINBAUMASSE

Installation dimensions
 Dimensions de montage
 Medidas de montaje
 Misure di montaggio
 Inbouwfmetingen
 Byggemål
 Wymiary wbudowania
 Montážní rozměry
 Beszerelési méretek
 Установочные размеры
 Montážne rozmery

722601000025
VIGOURCWUPK20

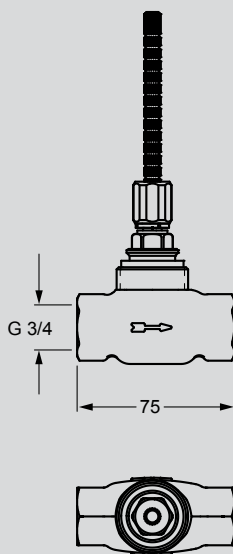

729501000025
VIGOURWUP2

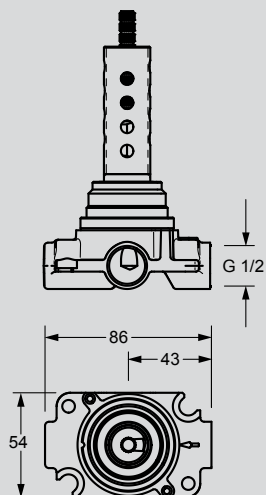

722891850025
WHITEFU

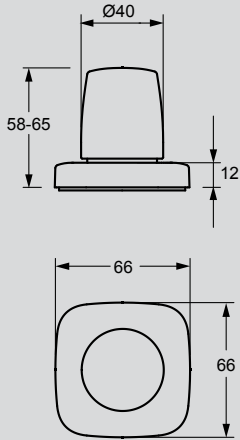

711801800025
WHITEWAB

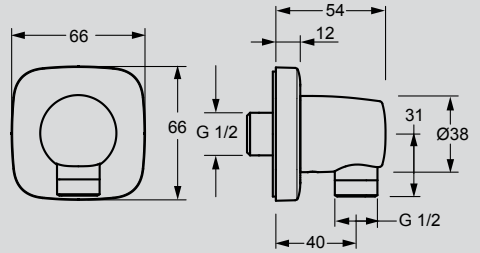

711901800025
WHITEWABH

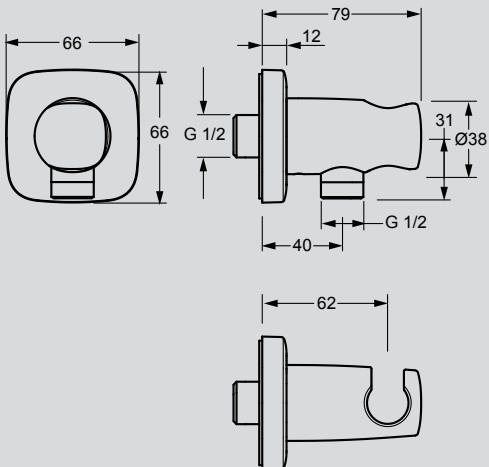

742321800025
WHITEE

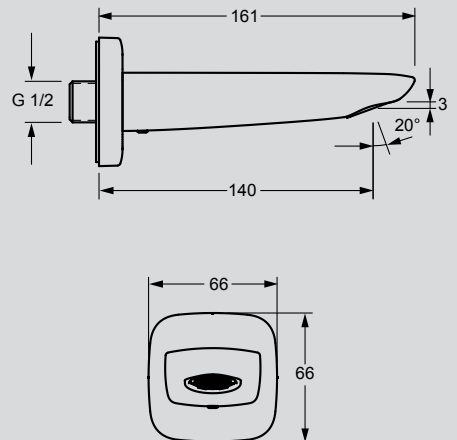



7228 9135

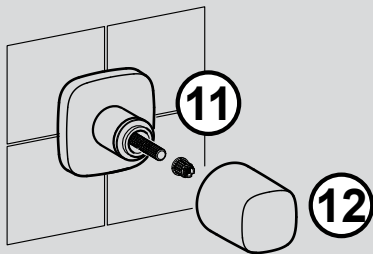
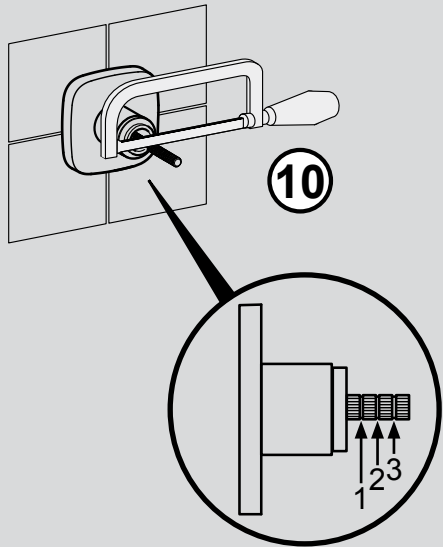
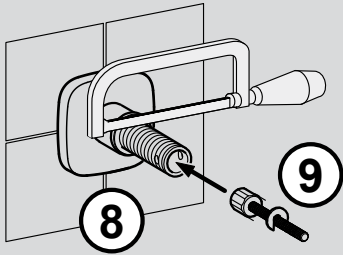
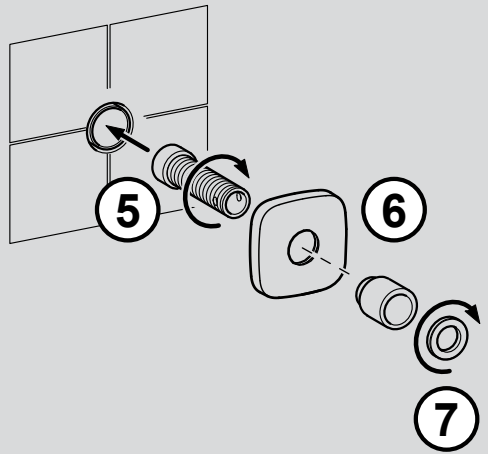
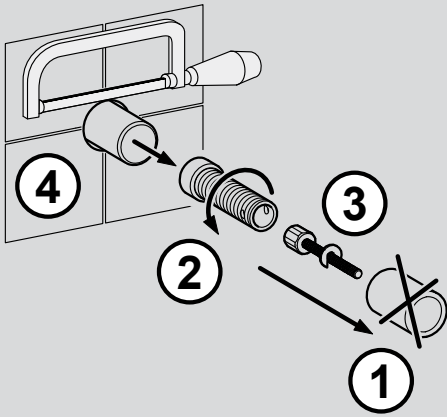

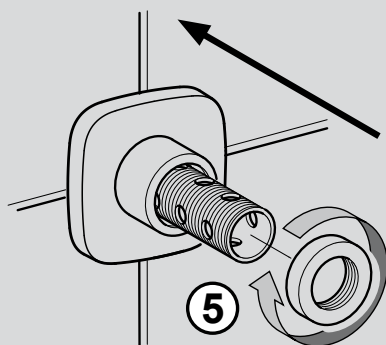
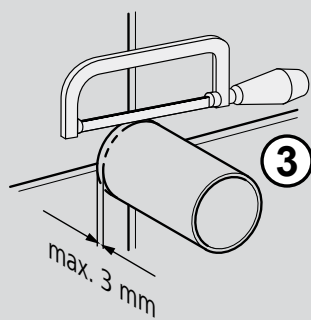
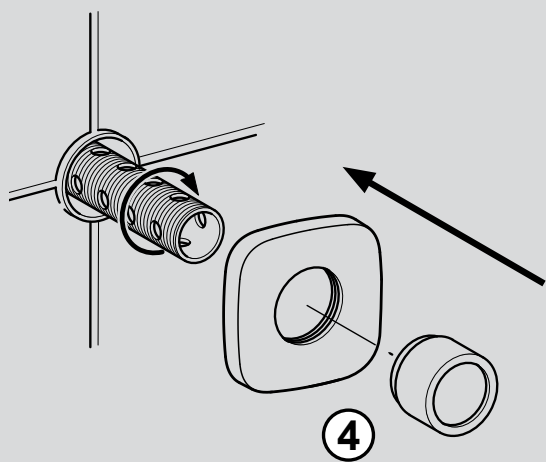
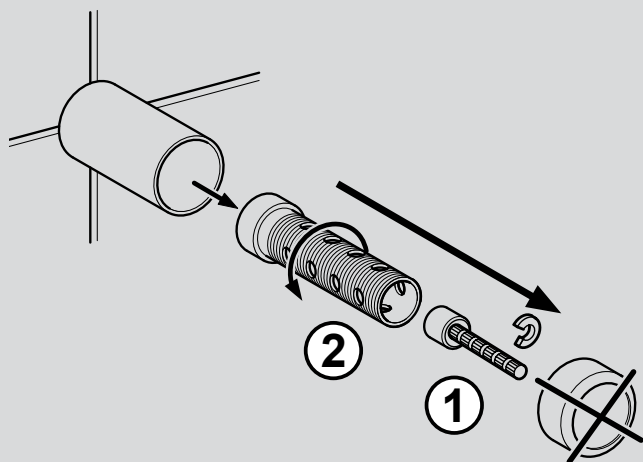
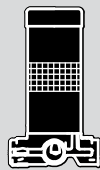

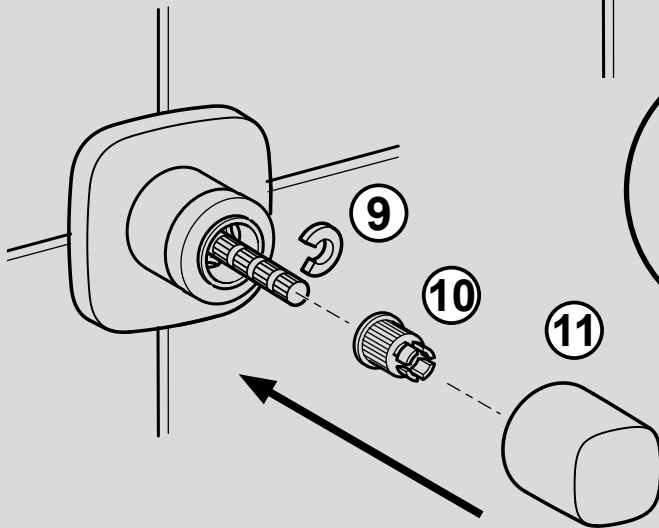
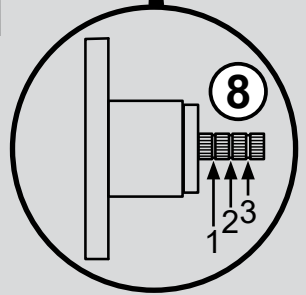
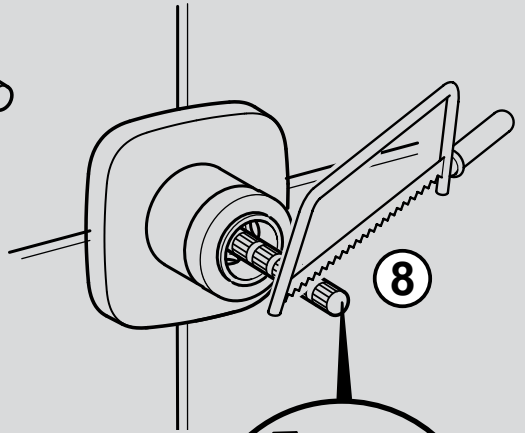
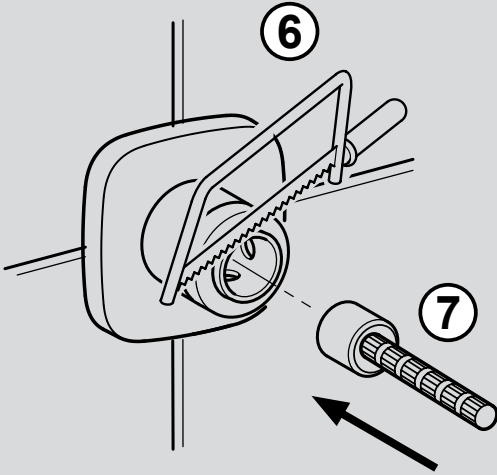
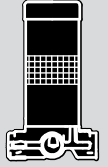

- D** Technische Änderungen vorbehalten
- GB** Subject to technical alteration
- F** Sous réserve de modifications techniques
- E** Derechos reservados para efectuar modificaciones técnicas
- I** Salvo cambiamenti tecnici
- NL** Technische wijzigingen voorbehouden
- N** Forbehold om tekniske endringer
- PL** Zmiany techniczne zastrzeżone
- CZ** Technické změny vyhrazeny
- H** A műszaki módosítások joga fenntartva
- RUS** Право на технически изменения сохраняется
- SK** Technické zmeny vyhradené.

D Bei nachlassender Wassermenge Luftsprudler bzw. Brausen entkalken.
Bei anderen Störungen Ihren Installateur anfordern.

- GB** If water volume decreases, decalcify aerator/nozzle.
In event of other failures, call your plumber.
- F** En cas de diminution du débit, détartrez l'aérateur ou la douchette.
Pour d'autres dérangements appeler votre installateur.
- E** En caso de disminución del caudal de agua, descalcificar el aireador y la teleducha.
En caso de otros fallos avisar al instalador.
- I** Se la portata d'acqua diminuisce togliere il calcare dal rompigetto o dalla doccia.
In caso di altri disturbi interpellare l'installatore.
- NL** Bij het geringe worden van de waterhoeveelheid, perlator resp. douche ontkalken.
Bij andere storingen uw installateur raadplegen.
- N** Hvis vannmengden minskes avkalkes luftsprudleren hhv dusjen rengjøring.
Ved andre forstyrrelser hentes rørlegger.
- PL** W razie zmniejszenia się ilości wody, należy usunąć kamień z perlatora lub słuchawki.
W razie wystąpienia innych zakłóceń należy wezwać serwis.
- CZ** Sníží-li se množství vytékající vody, odstraňte z nástavců na výtoku kohoutků příp. ze sprch usazený vodní kámen.
V případě jiných závad se obraťte na svého instalátéra.
- H** Csökkenő vízmennyiség esetén a vízpezsgetőt illetve a zuhanyt mentesítjük a vízkőtől.
Egyéb zavarok esetén kérdezze meg vízvezeték-szerelőjét.
- RUS** В случае снижения количества протекающей воды очистить распылитель либо душевую сетку от известки. В случае других неполадок вызвать слесаря-сантехника.
- SK** Pri klesajúcom množstve vody odstráňte vodný kameň z prevzdušňovača resp. sprchy.
V prípade iných porúch kontaktujte inštalátéra.

MONTAGE

Mounting

Instructions

Instrucciones

Instruzione

Montage

Montasje

Montáž

Montáž

Szerelés

Монтаж

Montáž

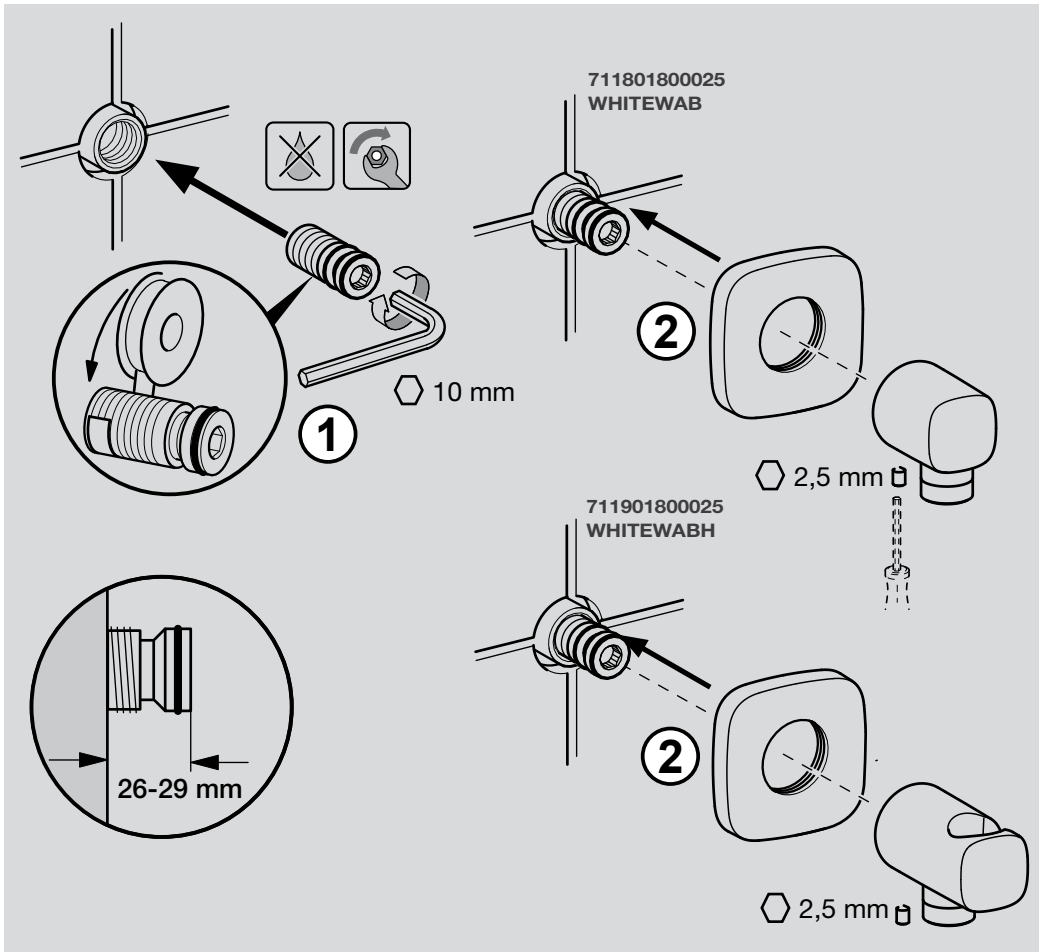

742321800025
WHITEE

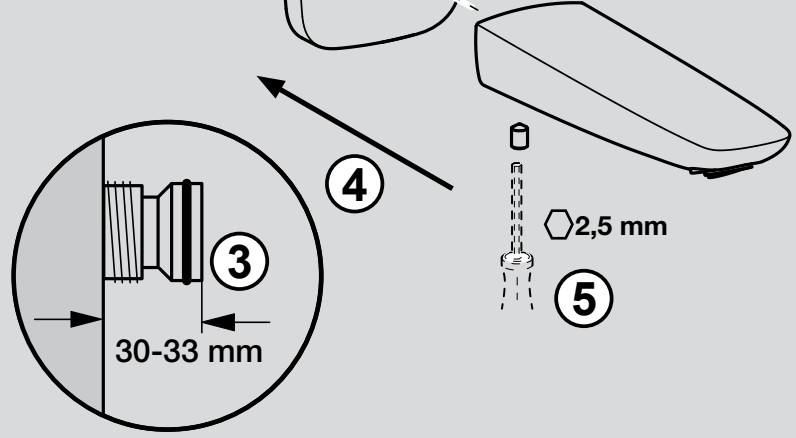
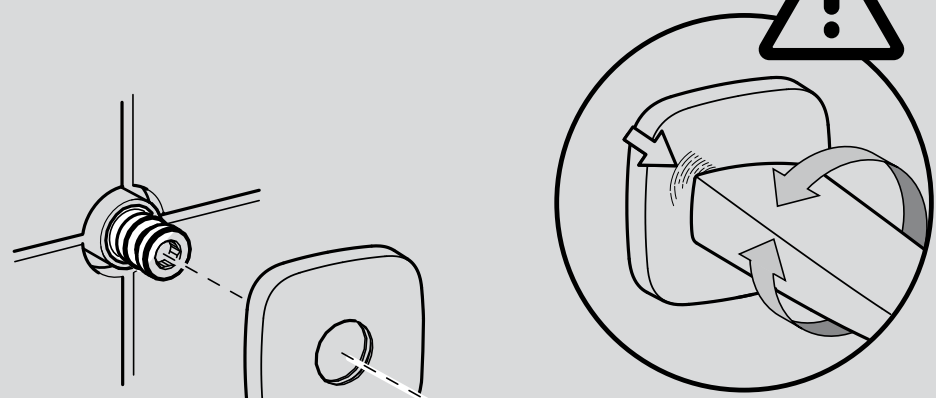
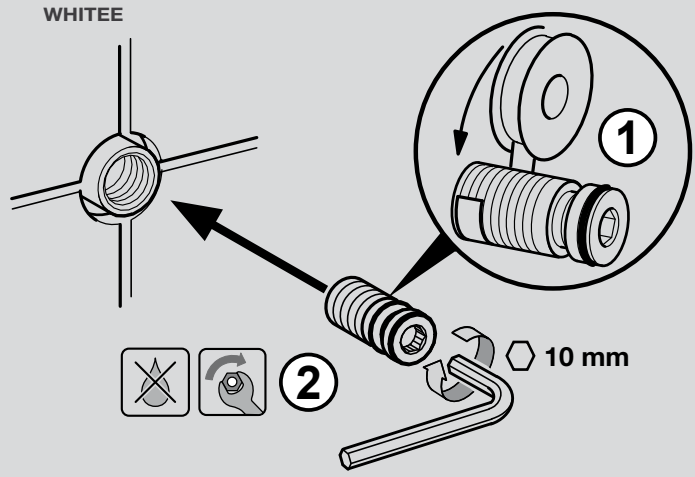

D Pflegeanleitung für VIGOUR-Armaturen

Sehr geehrter Kunde,

mit dieser VIGOUR-Armatur haben Sie ein Qualitäts-Produkt erworben. Um die Schönheit der hochwertigen Oberfläche zu erhalten, sind folgende Hinweise zu beachten:

Chrom, chrom-edelmatt und farbbeschichtete Oberflächen sind empfindlich gegen säure- und sandhaltige Reinigungsmittel sowie kratzende Schwämme.

Achtung!

Farbige Oberflächen erfordern eine besonders sorgfältige Behandlung bei Einbau und Benutzung. Farbabweichungen bei farbbeschichteten Oberflächen sind verfahrensbedingt.

Pflege:

Bei Verschmutzung oder Verkalkung, Armaturen mit Seifenwasser oder verdünntem Haushaltsessig reinigen, mit klarem Wasser nachspülen und trockenreiben.

Farbige Oberflächen nicht mit alkoholhaltigen- oder Desinfektionsmitteln behandeln. Pflege wie oben.

Schäden, die durch unsachgemäße Behandlung entstehen, unterliegen nicht der VIGOUR-Gewährleistung.

GB Care and maintenance instructions for VIGOUR faucets

Dear Customer,

you have purchased a high quality product, and to maintain its beautiful appearance for a long time to come, we suggest that you care for it as follows:

Chrome, velvet chrome and colour coated surfaces are sensitive to cleaning agents containing acids or abrasives as well as abrasive sponges.

Important!

Colour coated surfaces require extra care during installation and use. Slight colour variations can occur with colour coated faucets as a result of unavoidable process variations.

Maintenance:

Dirt and surface calcination are best removed with soapy water, followed by rinsing with plain water and drying.

Avoid exposure of colour coated surfaces to disinfectants or cleaning agents containing alcohol, and treat such surfaces as described above.

Careless treatment of faucets invalidates VIGOUR guarantee provisions.

F Conseils d'entretien de notre robinetterie

Cher client,

avec cette robinetterie, vous avez acquis un produit de qualité, et afin de préserver la beauté de la surface, veuillez bien suivre nos conseils.

Surfaces chromée, chromée-mat et traitements de couleur: Éviter les acides et les produits contenant du sable, ainsi que les éponges rugueuses.

Attention!

Les traitements en couleur demandent une manipulation très soignée au montage et lors de l'utilisation. Une légère différence de nuance est possible lors du traitement.

Entretien:

En cas de salissure ou de dépôt de calcaire, nettoyer avec de l'eau savonneuse. Rincer avec de l'eau tiède et essuyer. Les pièces traitées ne doivent pas être nettoyées avec des produits contenant de l'alcool, ou des produits désinfectants. Entretien comme décrit ci-dessus.

Les dommages dus à une utilisation non conforme à ces conseils ne sont pas couverts par la garantie.

E Consejos para el mantenimiento de nuestra grifería

Con esta grifería, Ud. ha adquirido un producto de calidad. Para conservar impecable su superficie, deberá seguir nuestras instrucciones: Superficies cromada, cromada-mate y tratamiento de color:

Evitar los ácidos y los productos que contienen arena, así como las esponjas ásperas.

¡Atención!

Los tratamientos en color requieren una manipulación muy cuidadosa en el montaje y en su empleo.

Limpieza:

En caso de suciedad o sedimento calcáreo, lavar con agua jabonosa. Enjuagar con agua tibia y secar. Las piezas en color no deben limpiarse con productos que contengan alcohol o acetona, ni con productos desinfectantes.

Los daños o averías debidos a una utilización no conforme con estas instrucciones no están cubiertos por la garantía.

I Rubinetteria VIGOUR Manutenzione delle superfici

Egregio Cliente,

Lei ha acquistato un rubinetto VIGOUR di alta qualità. Per mantenere inalterata nel tempo la bellezza della superficie dovrà osservare alcune norme:

superfici cromate lucide, cromate opache e colorate sono sensibili ai detersivi acidi e granulosi, nonché alle spugne ruvide.

Attenzione!

Le superfici colorate devono essere trattate con particolare cura nel montaggio e nell'uso. Variazioni di tonalità nelle superfici colorate sono dovute alle tecniche di lavorazione.

Manutenzione:

Per togliere sporcizia o calcare, pulire i rubinetti con acqua e sapone, sciacquare con acqua pulita ed asciugare con un panno asciutto.

Non trattare le superfici colorate con detersivi a base di alcool o disinfettanti. Usare la medesima cura come sopra, Le VIGOUR non assume alcuna garanzia per danni conseguenti a trattamenti impropri.

NL Onderhoudsvorschriften voor VIGOUR-kranen

Beste klant,

Met deze VIGOUR-kranen heeft u een kwaliteitsproduct aangeschaft. Om de schoonheid van het hoogwaardige oppervlak te behouden, moet men de volgende voorschriften inachtnemen.

Verchroomde, chroom-edelmat en kleurbehandelde oppervlakken, zijn niet bestand tegen bijtende en schurende reinigingsmiddelen, alsook niet tegen krassende poetsdoeken.

Opgelet!

Kleuroppervlakken vereisen een zorgvuldige behandeling bij montage en gebruik. Kleurafwijking bij kleurbehandelde oppervlakken zijn steeds mogelijk.

Onderhoud:

Bij vervuiling of kalkafzetting, de kraan met zachte zeep of zeepoplossing reinigen, met zuiver water afspoelen en droogwrijven.

Gekleurde oppervlakken niet met alcoholhoudende of desinfecterende middelen behandelen. Behandeling als boven aangegeven.

Beschadigingen ontstaan door een niet aangepaste behandeling vallen buiten de garantie van VIGOUR.

N Vedlikehold av VIGOUR-armatur

Med denne VIGOUR-armatur har de fått et kvalitets produkt. For å beholde skjønnheten av den høyverdige overflaten, må det tas hensyn til følgende:

Krom, krom-edelmetall nhdoldige rengjøringsmidler såvel som svamper som riper.

OBS!

Fargebelagte overflater fordrer en særlig forsiktig behandling ved montering og benyttelse.

Fargeavvikelsere ved fargebelagte overflater er betinget av metoden.

Vedlikehold:

Ved urenheter eller forkalkning rengjør armaturen med såpevann spyll etterpå med rent vann og-tørk med bløt klut.

Farvede overflater må ikke behandles med alkoholdige midler eller desinfeksjonsmidler. Stell som ovenfor.

Skader, som oppstår ved usaklig behandling, kommer ikke inn under VIGOURgarantien.

PL Instrukcja pielęgnacji armatury VIGOUR

Szanowny kliencie!

Nabywając armaturę VIGOUR wybraлиście Państwo wysokogatunkowy produkt. Aby utrzymać estetyczny wygląd jakościowej powierzchni, należy przestrzegać następujących wskazówek:

Powierzchnie chromowane, chromowano-matowe i barwne są wrażliwe na środki czyszczące zawierające kwasy i piasek oraz na szorujące gąbki.

Uwaga!

Barwne powierzchnie wymagają, szczególnie starannych zabiegów podczas montażu i użytkowania. Odbarwienia powierzchni kolorowych są wynikiem procesu produkcyjnego.

Pielęgnacja:

W razie zanieczyszczenia lub osadzenia się kamienia, wyczyścić armaturę wodą z mydłem, splukać czystą wodą i wytrzeć do sucha. Nie czyścić barwnych powierzchni środkami dezynfekującymi lub zawierającymi alkohol. Pielęgnacja według powyższego opisu.

Szkody, które powstaną w wyniku nieprzepisowej pielęgnacji, nie podlegają gwarancji producenta VIGOUR.

CZ Návod k ošetrování armatur VIGOUR

Vážený zákazník,

nákupem této armatury firmy VIGOUR jste získal kvalitní výrobek. Pro zachování pěkného kvalitního povrchu je třeba se řídit následujícími pokyny:

Chromované povrchy, chromované povrchy s jemným matem a barevné povrchové úpravy jsou citlivé vůči čisticím prostředkům obsahujícím kyselinu a písek a vůči drsným čisticím houbičkám, které mohou zapříčinit jejich poškození.

Pozor!

Barevné povrchy vyžadují při montáži a při používání obzvlášť pečlivé zacházení.

Barevné odchylky u ploch s barevnou povrchovou úpravou jsou podmíněny danou technologií.

Ošetrování:

Znečištění armatury či armatury s usazeninami vodního kamene očistíte mýdlovou vodou, opláchnete čistou vodou a utřete dosucha. K ošetření barevných povrchů nepoužívejte prostředky obsahující alkohol nebo dezinfekční prostředky. Při ošetrování postupujte, jak je uvedeno výše.

Na škody vzniklé v důsledku nesprávného zacházení se záruka společnosti VIGOUR nevztahuje.

H Ápolási leírás VIGOUR-szerelvényekhez

Tisztelt Vevőnk!

Ezzel a VIGOUR-szerelvénnel minőségi terméket vásárolt. A kiváló minőségű felület szépségének megtartása érdekében kérjük következő tájékoztató figyelembevételét:

Króm, króm matt és színes felületek érzékenyek a savat illetve homokot tartalmazó tisztítószerekre, valamint a súroló szivacsokra.

Figyelem!

A színes felületek a beszerelés és a használat során különösen gondos kezelést igényelnek. A festett felületek esetében fellépő színelterést az eljárás indokolja.

Ápolás:

Szennyeződések illetve vízkövesedés esetén a szerelvényeket szappanos vízzel tisztítjuk, tiszta vízzel öblítjük, majd szárazra töröljük.

A színes felületek nem kezelhetők alkoholtartalmú illetve fertőtlenítő szerekkel. Ápolást lásd fent.

A szakszerűtlen kezelésből eredő károk a VIGOUR-szavatosság nem fedti le.

RUS Указания по уходу за арматурой VIGOUR

Многоуважаемый клиент, приобретая данную арматуру VIGOUR, Вы получили высококачественный продукт. Чтобы сохранить красоту высококачественной поверхности, следует соблюдать следующие указания:

Поверхности из хрома, матового хрома и с красочным покрытием чувствительны к кислотосодержащим и абразивосодержащим моющим средствам, а также к царапающим губкам.

Внимание! Цветные поверхности требуют особо бережного обращения при монтаже и использовании. Отклонения в цвете в случае поверхностей с красочным покрытием обусловлены технологическим процессом.

Уход: При загрязнении или образовании известкового налета очистить арматуру мыльной водой, начисто промыть чистой водой и вытереть насухо.

Не обрабатывать цветные поверхности спиртосодержащими или дезинфицирующими средствами. Уход, как описано выше.

На повреждения, возникающие вследствие ненадлежащего обращения, гарантийные обязательства фирмы VIGOUR не распространяются.

SK Návod na ošetrovanie armatúr VIGOUR

Vážený zákazník,

vdaka tejto armatúre ste získali kvalitný produkt. Aby zostala zachovaná krása kvalitného povrchu, musia sa dodržiavať nasledujúce pokyny:

Chróm, ušľachtily matný chróm a farebné povlakované povrchy sú citlivé voči čisticim prostriedkom s obsahom kyselín a piesku, ako aj voči sčriabavým špongiám.

Pozor!

Farebné povrchy si vyžadujú obzvlášť starostlivé zaobchádzanie pri montáži a používaní. Farebné odchýlky pri farbu povlakovaných povrchoch sú podmienené procesom.

Ošetrovanie:

Pri znečistení alebo zanesení vodným kameňom armatúry vyčistíte mýdlovou vodou alebo zriedeným kuchynským octom, opláchnite čistou vodou a utrite dosucha.

Farebné povrchy neošetrujte prostriedkami s obsahom alkoholu ani dezinfekčnými prostriedkami. Ošetrovanie pozrite vyššie.

Poškodenia, ktoré vzniknú neodborným zaobchádzaním, nepodiehajú záruke VIGOUR.

IMPRESSUM

Zuverlässig und sicher

Vigour GmbH

Salzufer 14a
D-10587 Berlin

1. Auflage

Stand: Mai 2014

Irrtümer und Änderungen vorbehalten.

www.vigour.de

Unsere Artikel werden ausschließlich über den Sanitär-Fach-großhandel geliefert und über das konzessionierte Fachhandwerk verkauft.

Die von VIGOUR verwendeten Sanitärobjekte und deren Zubehör gewährleisten selbstverständlich Ihre gesundheitliche Sicherheit von Anfang an. Dazu fühlen wir uns allen nationalen und europäischen Normen und Vorschriften verpflichtet. Ob Trinkwasserverordnung, Dauergebrauchstauglichkeit aller verwendeten Installationsteile und Produkte, DVGW-Prüfzeichen, Geräuschklassenvorschriften - gerne weisen wir Ihnen auf Wunsch die Gesundheits- und Umweltverträglichkeit der Produkte nach. Das sind uns Ihre Gesundheit und Ihr Vertrauen wert!

Sämtliche Bild-, Produkt-, Maß- und Ausführungsangaben entsprechen dem Tag der Drucklegung. Technische Änderungen vorbehalten. Farbabweichungen sind aus drucktechnischen Gründen nicht auszuschließen. Modell und Produktsprüche können nicht geltend gemacht werden. Garantieleistung nur bei Beachtung dieser Anweisung.

Alle Bilder und Texte unterliegen den Copyrights des Herstellers.

1st issue

Effective: May 2014

Errors and omissions excepted.

www.vigour.de

Our products are supplied exclusively by specialist sanitary wholesalers, and are available from license retailers.

Needless to say, the sanitary objects and accessories used by VIGOUR are guaranteed not to be harmful to your health or safety from the outset. We consider ourselves to be committed to all national and European standards and regulations. Whether the drinking water regulations, the suitability of all installation parts and products for long-term use, the DVGW test symbol, noise class regulations - we will be pleased to provide you with confirmation of the health and environmental safety of our products if required. Your health and confidence are worth it to us!

All information concerning images, products, dimensions and designs is as on the day of printing. Subjects to technical modification. Colour variations are possible for technical reasons. no design or product claims can be lodged. The guarantee will only apply if these instructions are observed.

All images and text subjects to the manufacturer's copyright

