

19. Mai 2016

Wand-WC-(Reihen)-Anschluss 899, DN 90/DN 100/DN 100

Artikelnummer: **330017**
GTIN/EAN: 4001636330017
Rabattgruppe: 2

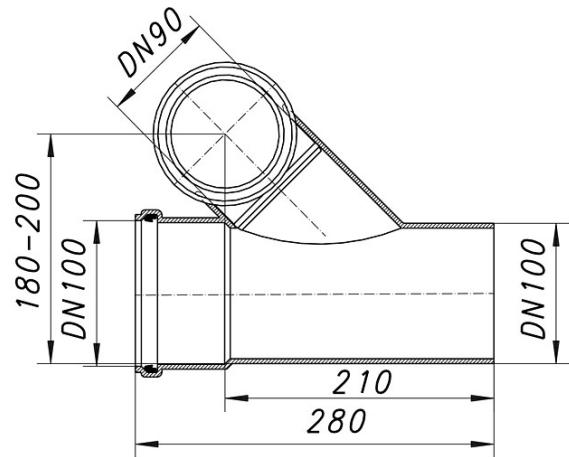

WC-Anschluss DN 90, höhen- und seitenverstellbar

- Ausführung:
- Lippendichtungen
 - Verschluss-Stopfen
 - Zulauf DN 50

Polypropylen, hochschlagfest, grau